



Cincinnati Ohio, and Redmond Oregon • Phone Toll Free: 1-800-543-4455 • Fax: 1-800-285-0126 • www.chasedoors.com

PASO 1

Verifique el contenido de los paquetes recibidos para asegurar la entrega apropiada de los productos y de los tamaños pedidos.

Contenido:

- 1) Pistas Del Montaje (Vea Figure 1)
- 2) Tiras correctas del número y del tamaño
- 3) 2 espaciadores
- 4) Sujetadores Del Montaje
- 5) Instrucciones De Instalación

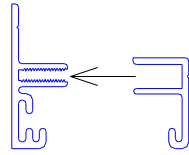

(Parte posterior) (Frente)
Pistas Del Montaje
Figure 1

PASO 2

Ponga una tira en la pista trasera del montaje (véase la figura 1-A) y colóquela contra la pared sobre el jefe. Centre la pista trasera del montaje con la abertura en una altura que permita que la tira sea los 1/4" sobre el piso acabado, ven la figura 2-A.

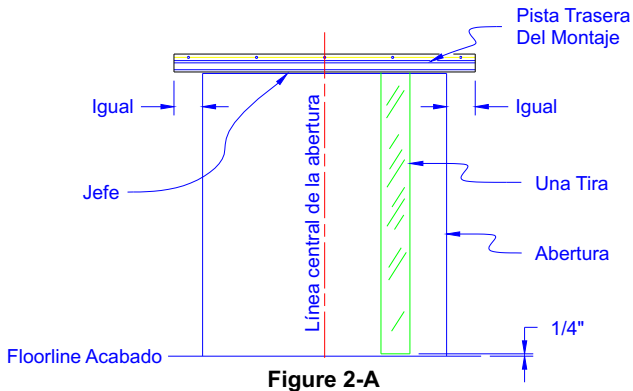

Figure 2-A

Cerciórese de que la pista trasera del montaje sea nivel. Marque los agujeros cerca de la tapa de la pista, vea la figura 2-B. quitar la pista y perforar los agujeros apropiados del piloto del tamaño para los sujetadores que son utilizados (el uso 5/32 "pedacito de taladro para la cabeza el 2" Phillips de la cacerola de #10 x atornilla incluido). Ponga detrás montar la pista en la posición e inserte los tornillos de la cabeza de la cacerola de #10 x el 2" en los agujeros experimentales y apriete.

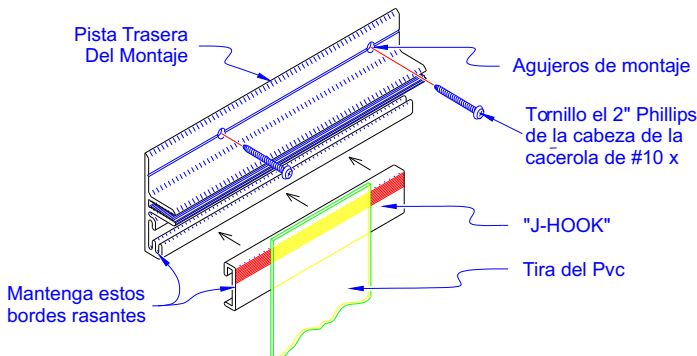

Figure 2-B

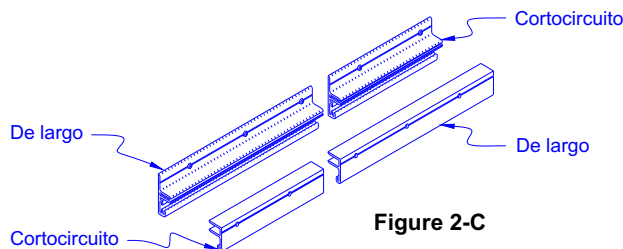

Figure 2-C

IMPORTANTE:

¡Si su uso requiere dos sistemas de seguir para cubrir una abertura más grande, se recomienda que usted "escalona" el frente y las pistas traseras según lo demostrado en la figura 2-C, esto aumenta fuerza y estabilidad!

PASO 3

Acorte un "j-hook" (con la tira) en pista del montaje en un extremo de la pista trasera, véase el cuadro 3. Continúe poniendo el extremo de los "j-hooks" (con las tiras) para terminar hasta que la pista es llena.

AVISO:

Si su tira final extiende más allá del borde de la pista trasera entonces usted necesitará un espaciador como el final junta las piezas. Si su tira final es rasante con el borde de la pista trasera entonces usted necesitará utilizar dos espaciadores en el delantero sigue (uno en cada extremo).

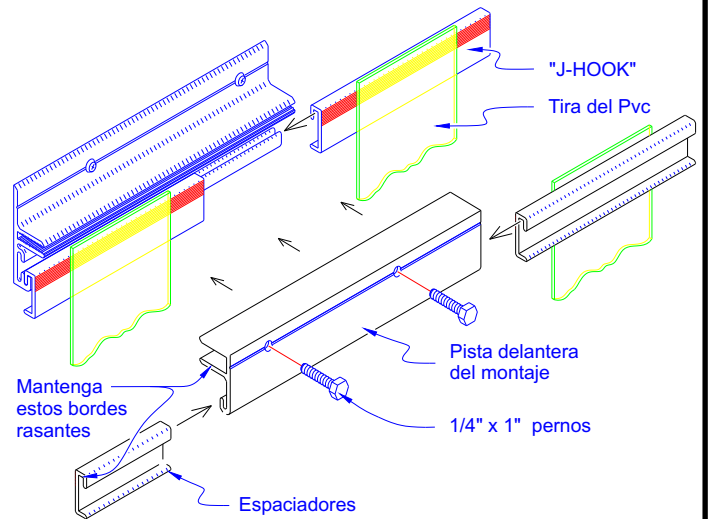

Figure 3

PASO 4

Coloque un espaciador en cualquier extremo de la pista delantera del montaje, véase el cuadro 3. Acorte los "j-hooks restantes" con las tiras sobre la pista delantera del montaje contra el espaciador, véase el cuadro 4. Sostenga la pista delantera del montaje hasta la pista trasera del montaje y conecte según lo demostrado en el cuadro 1. Inserte los pernos que afianzan con abrazadera de 1/4" del x 1" según lo demostrado en el cuadro 3. Con una llave del 7/16", o el ratchet, apriete al aproximantly 1/2 la vuelta.

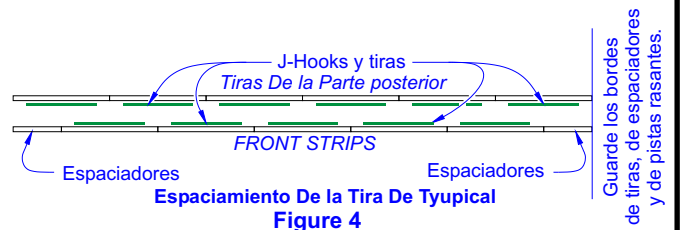

Figure 4

PASO 5

Apriete los sujetadores en la pista delantera del montaje.

IMPORTANTE: ¡El excedente no aprieta la pista delantera del montaje, ésta causará los hilos de rosca en la pista trasera del montaje a la tira!